

<http://www.piscine-hors-sol.com>

NOTICE DE MONTAGE ET DE MISE EN SERVICE

Kits piscines hors-sol



A LIRE ATTENTIVEMENT
ET A CONSERVER POUR TOUTE CONSULTATION ULTERIEURE



Kit Flamenco Luxe : 7.30 x 3.70 h 1.32 m Référence fournisseur : 103349 et 103560

Kit Flamenco Luxe : 9.80 x 4.90 h 1.32 m Référence fournisseur : 103351 et 103565

Nombre de personnes : 3

Temps : 8 heures. Hors préparation du sol et hors mise en eau

DECOMPOSITION PAR COLIS VERSION 2005

Flamenco luxe 7,30 x 3,70 h1,32

REF103349

REPARTITION PAR COMPOSANTS :

COMPOSANTS	CONTENU	REF FOURNISSEUR
103441-B2/5	COLIS 2/5 PISCINE FLAMENCO LUXE	B1FNAC124
103441-B3/5	COLIS 3/5 PISCINE FLAMENCO LUXE	B2FNAC12245
103441-B4/5	COLIS 4/5 PISCINE FLAMENCO LUXE	B3FNAC12245
103441-L	LINER PISCINE FLAMENCO LUXE	LTCV1224D52
103441-P	PAROI TETRUS SABLE 9,80 x 4,90 x h1,32	WTS1224D52SM

ADRESSAGE PAR ARTICLE :

CARTON	REFERENCE	DESIGNATION	NOTICE	REF FRS	LETTRE
	Référence		kit de 2005		
103441-B2/5	961521	PLAQUE D'APPUI DE LA PAROI KHAKI		7009PK	m
103441-B2/5	906946	BANDE DE TENSION 137,80CM		18008	s
103441-B2/5	961615	RAIL DU BAS		6101-28	x
103441-B2/5	961616	RAIL DU HAUT		6731-11	c
103441-B2/5	961618	RAIL DU HAUT OVALE		6731-18	d
103441-B2/5	906992	EXTRUSION INTERIEURE 142 ,24CM ACCROCHAGE LINER		12020	o
103441-B3/5	963039	ARC BOUTANT LUXE KHAKI SABLE		7005SGKK52R4	h
103441-B3/5	961511	CORNIERE DE L'ARC BOUTANT KHAKI		7006KK	i
103441-B3/5	906906	SUPPORT DU BAS ARC BOUTANT GALVA		7007GV	j
103441-B3/5	961612	RACCORD DU HAUT		7740	e
103441-B3/5	961611	RACCORD DU HAUT ARC BOUTANT		568UBC	k
103441-B3/5	961525	VIS AUTO-TAROUDEUSES OR 12,70 mm	1 SACHET	8505DT	p
103441-B3/5	961526	ECROUS PLATS	1 SACHET	8502N	
103441-B3/5	961527	BOULONNERIE BANDE DE TENSION/ARC BOUTANT	1 SACHET	8502B	r
103441-B3/5	961515	BOULONS, ECROUS, ET RONDELLES	1 SACHET	8503BNW	q
103441-B4/5	963038	MARGELLE Résine Khaki 123,83CM	10	7810-05RKH	a
103441-B4/5	963027	MARGELLE Résine Khaki 83,17CM	8	7810-15RKH	a
103441-B4/5	963039	POTEAU VERTICAL SIMPLE	10	7720KH52R4	b
103441-B4/5	963028	RALLONGE DE REVETEMENT ARC BOUTANT Khaki	8	7776KR	G
103441-B4/5	963032	RALLONGE DE REVETEMENT poteau vertical KHAKI	10	7776KBR	g
103441-B4/5	963031	REVETEMENT RESINE	18	7774KR-B	f
103441-B4/5	961632	RACCORD DU BAS COMBO	8	7FCCOMBOKR	w
103441-B4/5	961514	CAPUCHON A VIS BEIGE	36	9020CCB	n
		VIDEO DE MONTAGE	1		

DECOMPOSITION PAR COLIS VERSION 2005

Flamenco luxe 9,80 x 4,90 h1,32

REF103351

REPARTITION PAR COMPOSANTS :

COMPOSANTS	CONTENU	REF FOURNISSEUR
103441-B2/5	COLIS 2/5 PISCINE FLAMENCO LUXE	B1FNAC1632
103441-B3/5	COLIS 3/5 PISCINE FLAMENCO LUXE	B2FNAC16325
103441-B4/5	COLIS 4/5 PISCINE FLAMENCO LUXE	B3FNAC16325
103441-L	LINER PISCINE FLAMENCO LUXE	LTCV1632D52
103441-P	PAROI TETRUS SABLE 9,80 x 4,90 x h1,32	WTS1632D52SM

ADRESSAGE PAR ARTICLE :

CARTON	REFERENCE	DESIGNATION	NOTICE de 2005	REF FRS	Lettre
	Référence		QTE		
103441-B2/5	961521	PLAQUE D'APPUI DE LA PAROI KHAKI	6	7009PK	m
103441-B2/5	961530	BANDE DE TENSION 137,80CM	28	18007	s
103441-B2/5	963037	RAIL DU BAS	12	6101-29	x
103441-B2/5	906936	RAIL DU HAUT	12	6731-08	c
103441-B2/5	961618	RAIL DU HAUT OVALE	12	6731-18	d
103441-B2/5	906992	EXTRUSION INTERIEURE 142 ,24CM ACCROCHAGE LINER	18	12020	o
103441-B3/5	963039	ARC BOUTANT LUXE KHAKI SABLE	14	7005SGKK52R4	h
103441-B3/5	961511	CORNIERE DE L'ARC BOUTANT COGNAC	14	7006KK	i
103441-B3/5	906906	SUPPORT DU BAS ARC BOUTANT GALVA	14	7007GV	j
103441-B3/5	961612	RACCORD DU HAUT	10	7740	e
103441-B3/5	961611	RACCORD DU HAUT ARC BOUTANT	14	568UBC	k
103441-B3/5	961525	VIS AUTO-TARAUDEUSES OR 12,70 mm	1 SACHET	8505DT	p
103441-B3/5	961526	ECROUS PLATS	1 SACHET	8502N	
103441-B3/5	961527	BOULONNERIE BANDE DE TENSION/ARC BOUTANT	1 SACHET	8502B	r
103441-B3/5	961515	BOULONS, ECRUS ET RONDELLES	1 SACHET	8503BNW	q
103441-B4/5	963029	MARGELLE Résine Khaki 123,83CM	12	7810-13RKH	a
103441-B4/5	963027	MARGELLE Résine Khaki 83,17CM	12	7810-15RKH	a
103441-B4/5	963039	POTEAU VERTICAL KHAKI 15 CM	10	7720KH52R4	b
103441-B4/5	963031	REVETEMENT RESINE KHAKI	24	7774KR-B	f
103441-B4/5	963028	RALLONGE DE REVETEMENT Résine Khaki ROND	10	7776KR	g
103441-B4/5	963032	RALLONGE DE REVETEMENT Résine Khaki OVALE	14	7776KBR	G
103441-B4/5	961632	RACCORD DU BAS COMBO	8	7FCCOMBOKR	w
103441-B4/5	961514	CAPUCHONS A VIS	1 SACHETS	9020CCB	n
		VIDEO DE MONTAGE	1		
		NOTICE D'INSTALLATION	1		
	102117	AUTOCOLLANTS DE SECURITE	2	SSF	

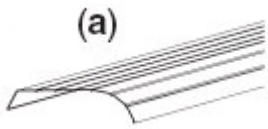

963029 Margelle 123.83cm

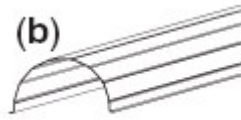

963039 Poteau vertical

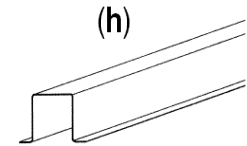

963039 Arc boutant luxe

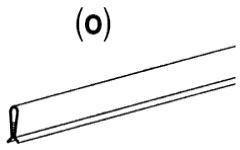

906992 Extrusion intérieure

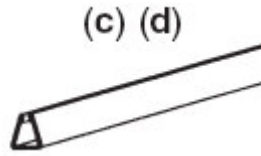

(c) 961616 Rail du haut
(d) 961618 Rail du haut

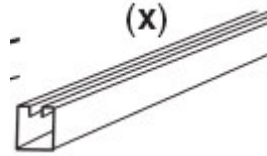

961615 Rail du bas

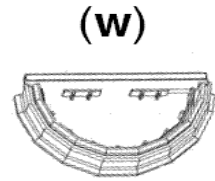

961632 Raccord du bas combo

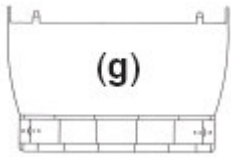

963032 Rallonge de revêtement Poteau vertical



963028 Rallonge de revêtement arc boutant

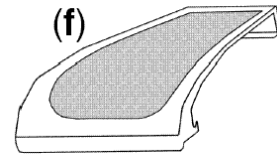

963031 Revêtement Résine

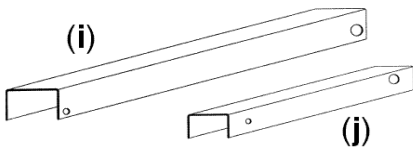

(i) 961511 Cornière de l'arc boutant
(j) 906906 Base arc boutant galva

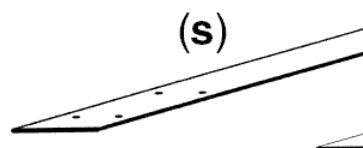

961530 Bande de tension

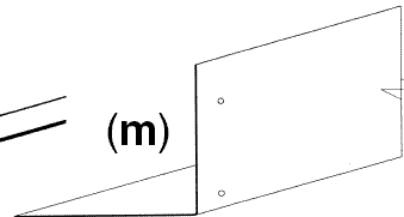

961521 Plaque d'appui de la paroi

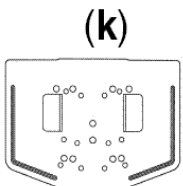

961611 Raccord du haut



961514 Capuchon à vis beige

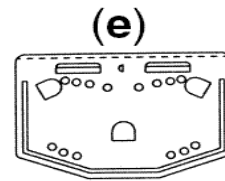

961612 Raccord du haut arc boutant

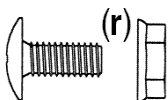

961527 Boulonnerie taraudeuse



961515 Boulons, écrous et rondelles bande de tension

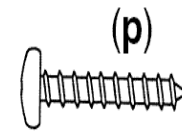

961525 Vis auto-

OR

FLAMENCO LUXE 7.30 X 3.70 HT 1.32 Réf 103349
FLAMENCO LUXE 9.80 X 4.90 HT 1.32 Réf 103351

INSTALLATION DE VOTRE PISCINE HORS-SOL

Ces piscines doivent être installées seulement hors-sol et sur un sol ferme (non creusé, non balayé). Ne faites aucun remplissage extérieur et n'entassez pas de terre au niveau des parois et des structures non plus.

- Vérifiez les règlements concernant la distance requise entre la piscine, votre maison et vos limites de propriété.
- Vérifiez les normes en matière de clôtures.
- Inspecter votre terrain pour détecter les câbles téléphoniques souterrains, des tuyaux de gaz ou d'eau, et des arbres ou buissons qui peuvent nuire à l'emplacement de votre piscine.

L'INSTALLATION D'UNE PISCINE SUR DU PAPIER EN GOUDRON, DE L'ASPHALTE, DU BETON, DU GRAVIER OU TOUT SOL CONTENANT DES OBJETS TRANCHANTS ANNULE LA GARANTIE DU LINER.

- Le gazon doit être enlevé pour assurer un fond régulier et aussi éviter l'odeur déplaisante émanant de l'herbe en décomposition.
- N'EMPLOYEZ PAS d'herbicide à base huileuse sur le sol car cela peut tâcher le liner. Utilisez un herbicide spécialement conçu pour usage en application pour fonds de piscines.
- Les matériaux pour le fond de la piscine doivent être fins et dépourvus d'éléments tranchants.

MATERIAUX RECOMMANDES : du sable fin (sans coquilles) ou du vermiculite.

- Afin d'obtenir un fond ferme : chacun de ces matériaux peut être mélangé à du ciment dans une proportion de 6 à 1 ; appliqué humide (épaisseur de 5 cm) ; étendu et tassé avec une truelle en remontant de 10 cm le long de la paroi tout autour de la piscine.

REMARQUES :

- LA PISCINE DOIT ETRE CONSTRuite SUR UNE SURFACE FERME, DE NIVEAU ET NON REMBLAYEE.
- S'ASSURER QUE LE JOINT DE LA PAROI SE TROUVE DERRIERE UN POTEAU , QUE L'ECUMOIRE ET L'ORIFICE D'ENTREE SONT LA OU VOUS DESIREZ PLACER LE FILTRE.
- S'ASSURER QUE LES BOULONS DE LA PAROI SONT FERMEment SERRES
- NE PAS ASSEMBLER LA PAROI S'IL Y A DU VENT.

TAILLE DES PISCINES

FLAMENCO LUXE

GRANDEUR NOMINALE	DIAMETRE EXACT	LONGUEUR DE LA PAROI	DALLES DE PATIO (20 cm x 40 cm x 5 cm)	SABLE DE MACONNERIE
7,30mx3,70m	7,27m x 3,68m	18,71m	18	1.....M ³
10,00mx5,00m	9,84m x 4,83m	25,24m	24	1 3/4...M ³

COMMENT INSTALLER VOTRE PISCINE

OUTILS REQUIS :

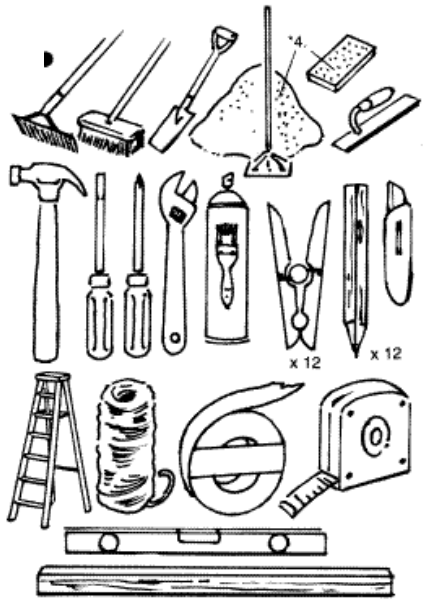

ETAPE 1 : Préparation du sol et mise à niveau

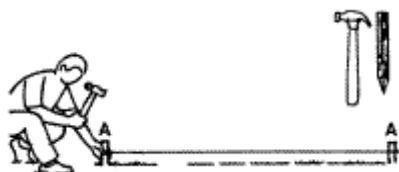

1. Planter un piquet bien au centre de la zone d'implantation du bassin.

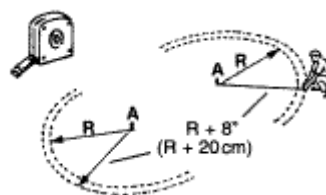

2. Attacher une ficelle au piquet et en mesurer une longueur égale au rayon de la piscine, plus 10 cm environ.

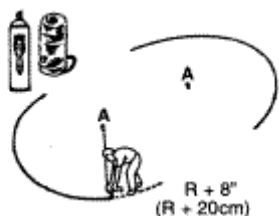

3. En utilisant la ficelle comme compas, tracer le tour du bassin (R 20cm), avec du plâtre, du sable blanc...

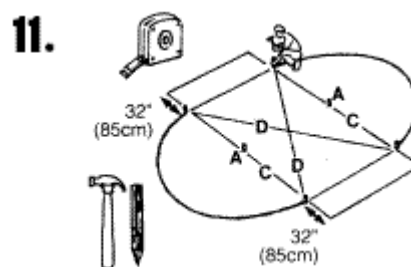

4. tracer les dimensions du bassin sur le sol afin d'enlever le gazon de cette partie là.



5. Le gazon doit être enlevé pour vous assurer d'un fond régulier.



6. Répandre une mince couche de sable fin. Les matériaux pour le fond de la piscine doivent être fins, et dépourvus d'éléments tranchants. Tasser le sable.

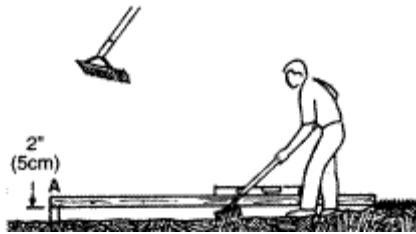

7. Niveler au maximum de sol.

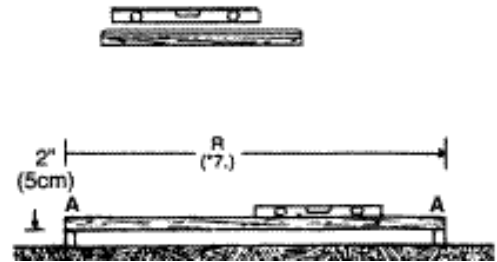

8. Afin d'obtenir un fond ferme, chacun de ces matériaux peut être mélangé à du ciment dans une proportion de 6 à 1.

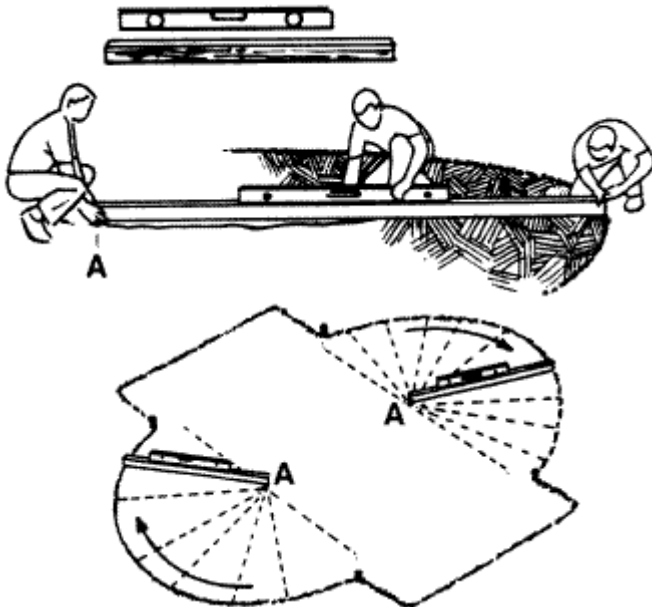

9. Vérifier que toute la surface de la piscine soit bien de niveau.

ETAPE 2 : Montage de la structure



10. Contrôler les pièces et les étaler.

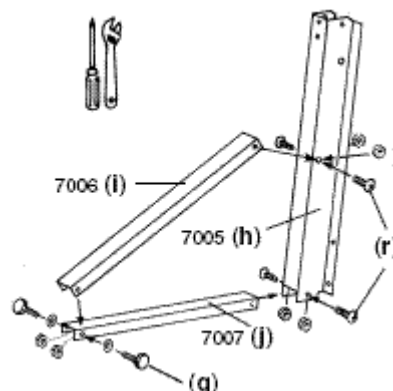
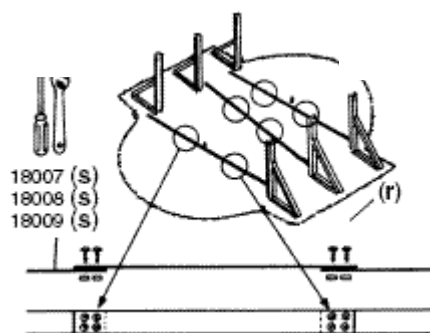
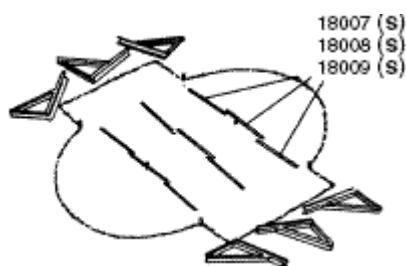

11. Pré-assembler les cornières et les supports du bas de tous les arcs-boutant.

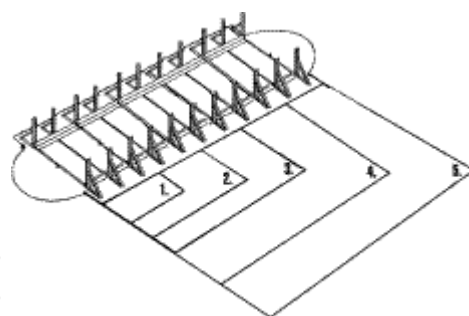

- 2 - 12' x 24' (7,30m x 3,70m)
- 3 - 16' x 32' (9,80m x 4,90m)

12. Maintenir les bandes de tensions ensemble et les fixer à la pièce de renfort de l'ensemble du poteau de l'arc-boutant. Le nombre de bande de tension et des ensembles de poteau d'arc boutant dépendent des dimensions de la piscine.

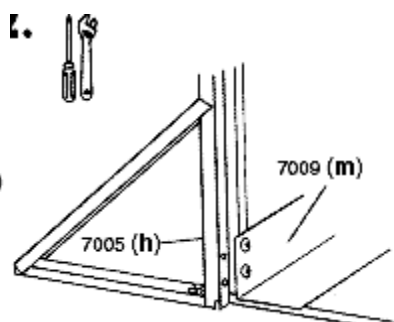
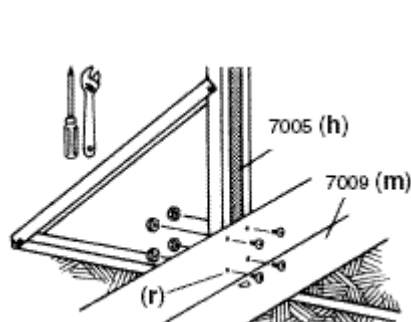

13. Pour fixer la plaque d'appui de la paroi au poteau de l'arc-boutant, la placer sur les bandes de tension jusqu'à ce que les trous de la plaque d'appui de la paroi soient alignés avec les trous du poteau d'arc-boutant. Sécuriser avec la boulonnerie adéquate.

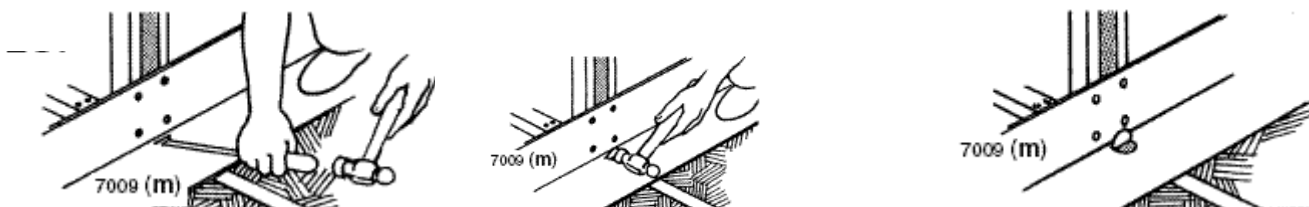

14. Courber les onglets au bas de la plaque d'appui de la paroi avec un tournevis et un marteau.

Aucun rail inférieur n'est requis sur la plaque d'appui, la paroi est maintenue par les

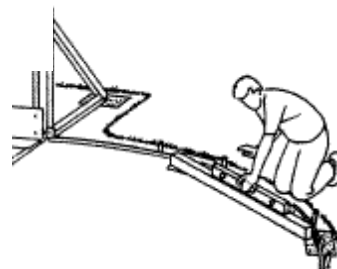
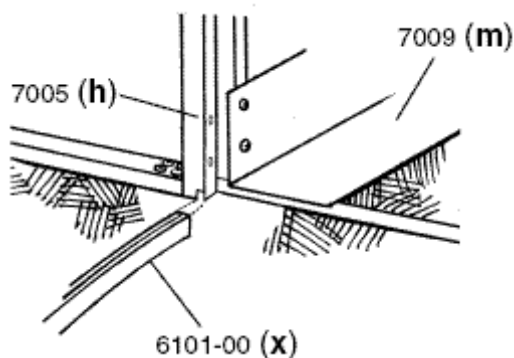

15. Raccorder le rail (X) au poteau (h) grâce à la languette jusqu'à toucher la plaque d'appui.

16. Contrôler le niveau du sol à nouveau. Le niveau du sol est primordial pour la durée de vie de votre bassin.

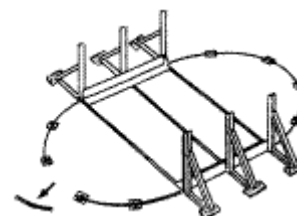
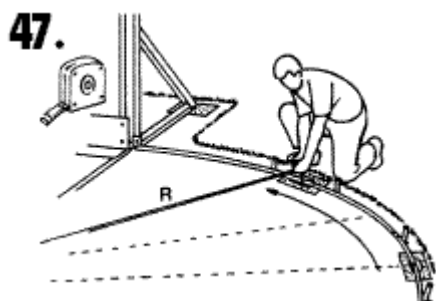

17. Mesurer les rayons et réajuster, si nécessaire.

18. Enlever un rail pour pouvoir déverser le sable à l'intérieur de la structure.

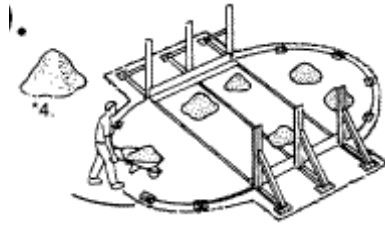

19. Déverser des tas de sable pour faire une épaisseur de 4 à 5cm sur la surface du bassin.

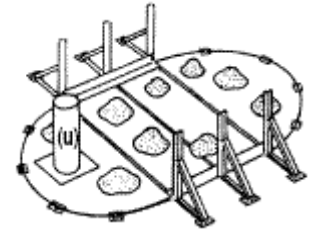

20. Mettre la paroi à l'intérieur de la structure.

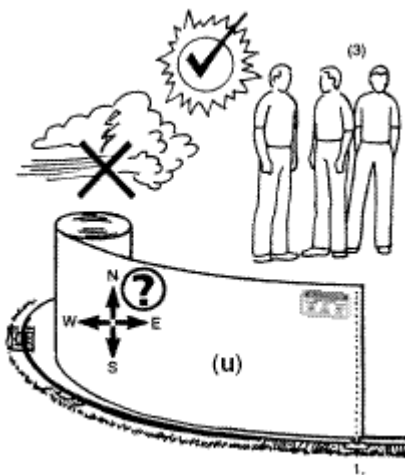

21. Commencer à dérouler la paroi. Un minimum de 3 personnes est requis pour l'installer.
Ne pas la dérouler s'il y a du vent.

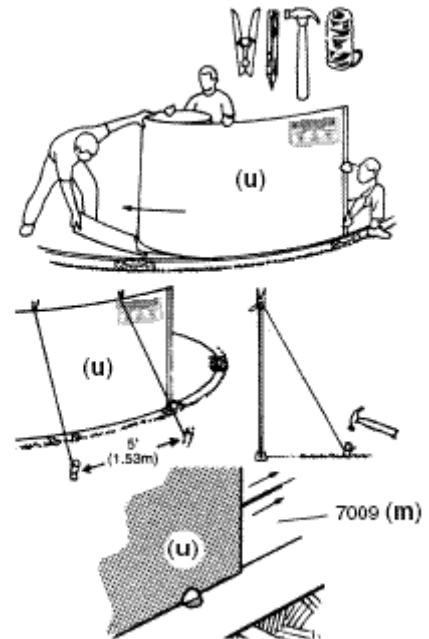

26. La faire tenir avec du ruban adhésif collé aux jambes de force sur la partie droite, une ficelle et des épingles sur la partie arrondie.

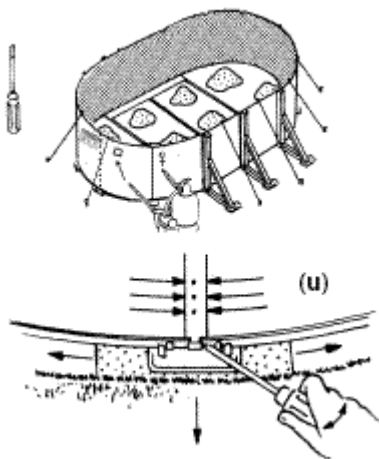

27. La visserie de la fermeture de la paroi doit arriver au centre du combo pour qu'elle puisse être cachée par le poteau.
 Jouer avec les rails du bas pour arriver à faire chevaucher les 2 parties.
 Si elle est trop longue, resserrer les rails vers l'intérieur.
 Si elle est trop courte, écarter les rails vers l'extérieur.

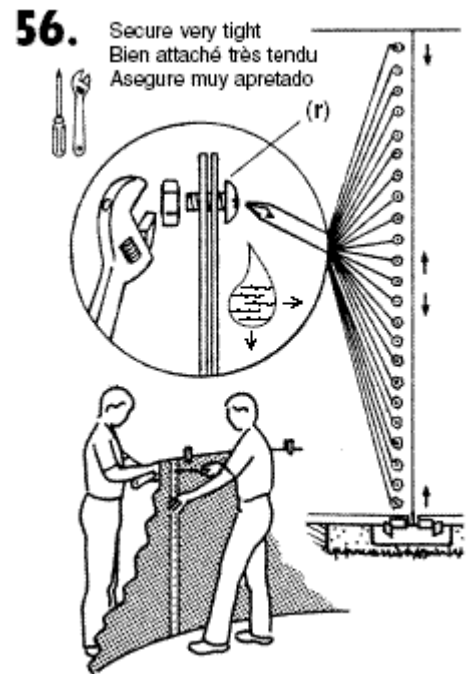

28. Visser la paroi de l'intérieur de la piscine.
 Mettre la tête du boulon à l'intérieur.

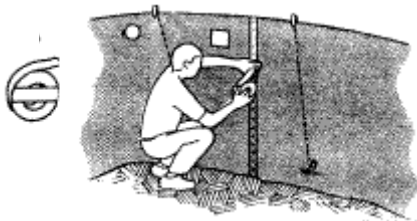

29. Scotcher les têtes de toutes les vis pour protéger le liner.

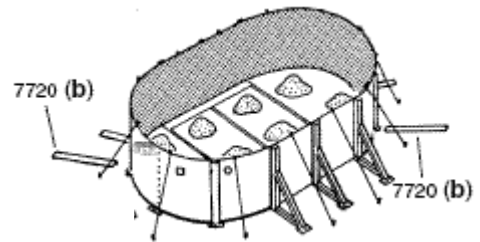

Installer les poteaux verticaux simples (b) tout autour du bassin.

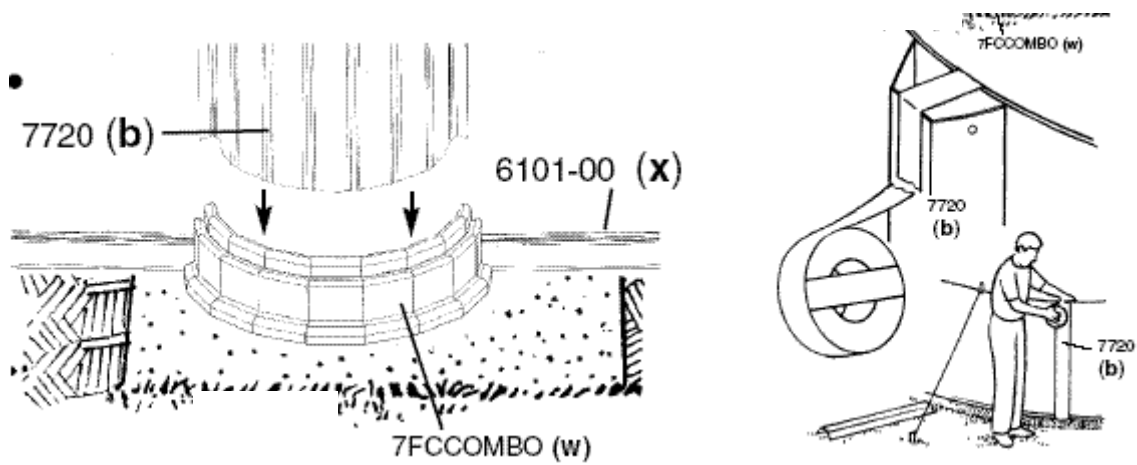

30. Fixer les poteaux dans le combo. Ils se clipseront automatiquement une fois enfoncés dedans. Faire tenir le poteau contre la paroi avec du scotch.

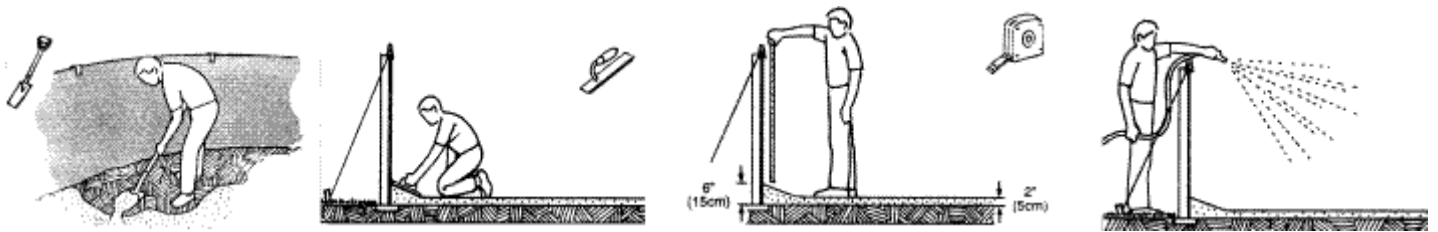

31. Etaler le sable sur toute la surface du bassin de façon homogène. Puis faire un remblai contre la paroi d'une hauteur d'environ 15 cm. Nivelier bien le sable puis l'humidifier pour le solidifier.

ETAPE 3 : Installation du liner

Rappel : Le liner est la partie la plus visible de votre bassin, soignez-en la pose, si vous faites des plis, ils ne disparaîtront pas avec le temps. Toute la finition dépend de cette opération. Un liner est toujours juste au montage, c'est le poids de l'eau qui le tendra. Pas de panique si vous n'y arrivez pas du premier coup.

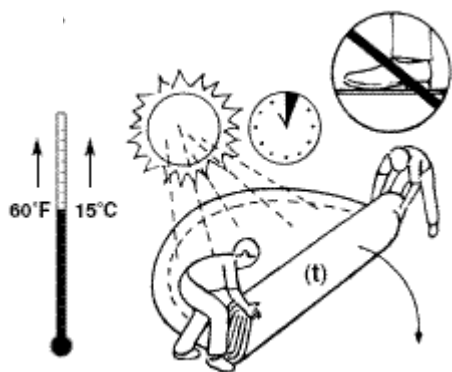

32. avant de l'installer, étaler le liner au soleil 1 heure au minimum pour qu'il soit plus malléable à la pose.

Mettre le tapis de sol sur la surface du bassin afin que le liner se pose dessus. Il servira à le protéger.

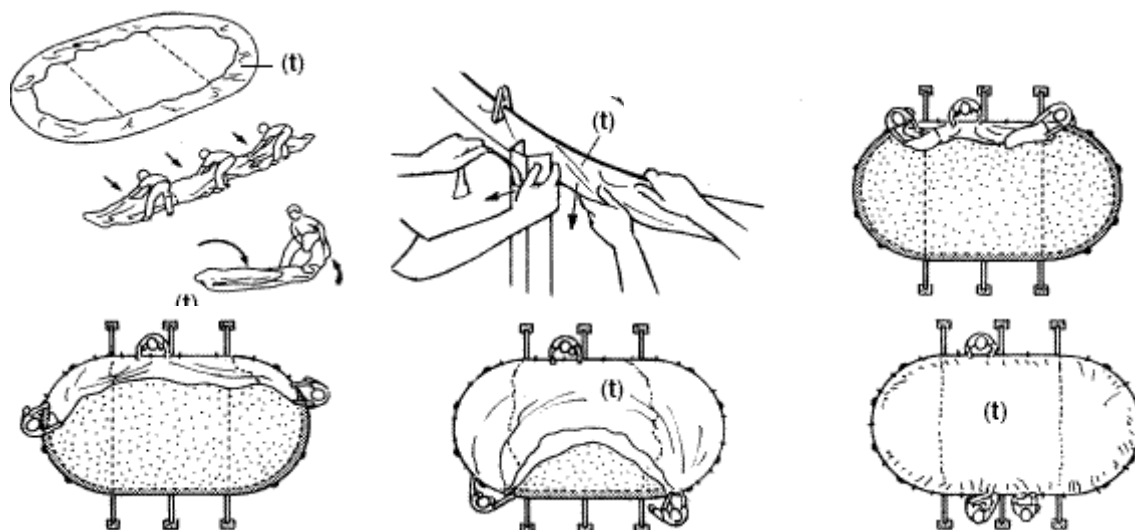

33. Etaler le liner à l'intérieur du bassin puis le centrer à l'aide des soudures . Pour une meilleure pose, rentrer dans le bassin (sans les chaussures) puis le placer de l'intérieur.

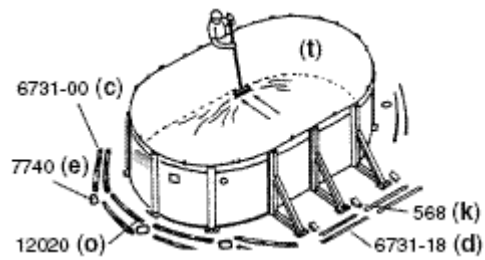
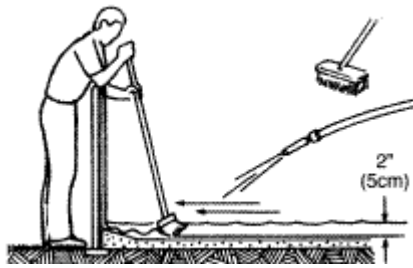

34. Remplir 5 cm d'eau. Pousser les plis avec un balai de l'intérieur vers l'extérieur ou en se mettant dans le bassin et les pousser avec les mains, toujours du centre vers le bord.

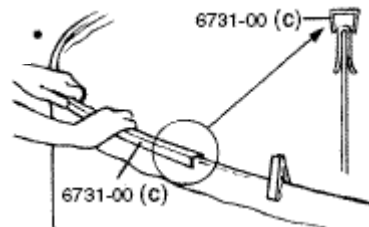
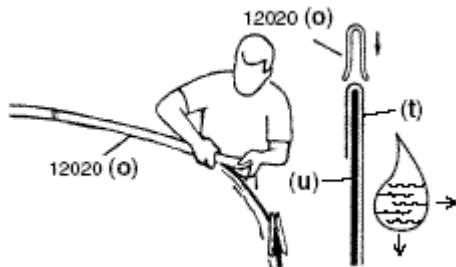

35. Au fur et à mesure que vous avancez, maintenez le liner avec une baguette d'accrochage liner (o). Puis mettre les rails métalliques (c) sur les baguettes blanches (o).

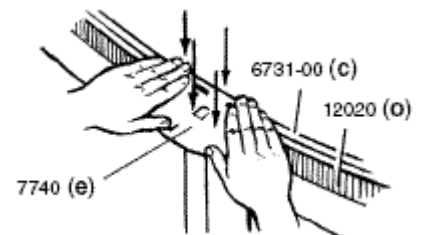
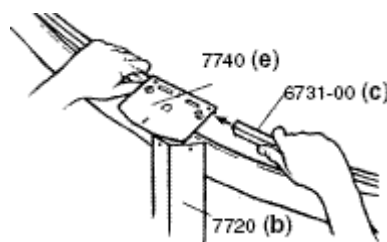
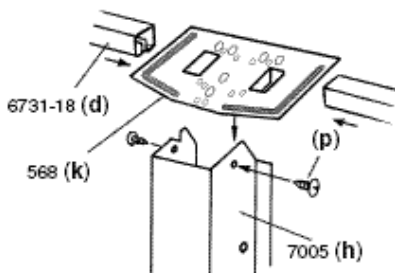

38. Une fois les rails mis, mettre les raccords du haut (e) sur les rails (c) et les fixer sur le poteaux (b) à l'aide des vis auto-taradeuses (p).

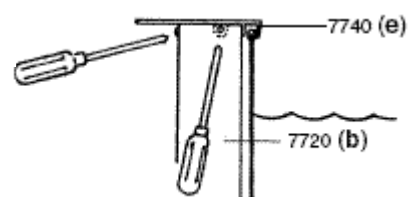

ETAPE 4 : installation des margelles et revêtements

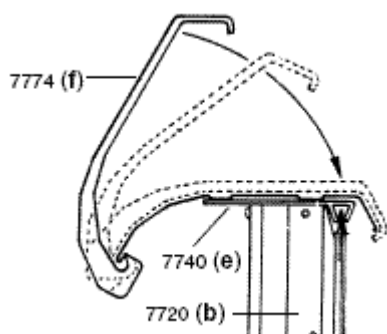
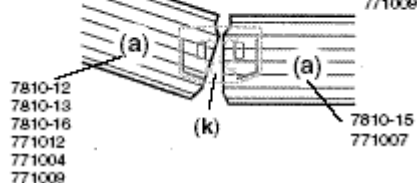
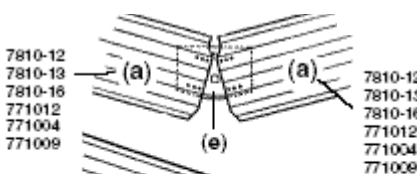
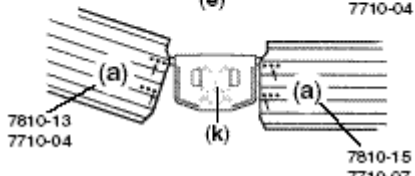
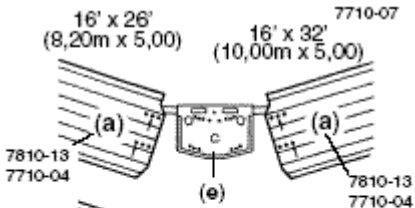
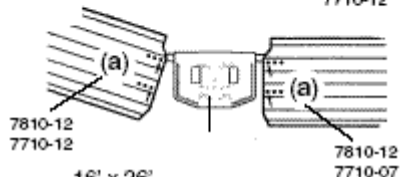
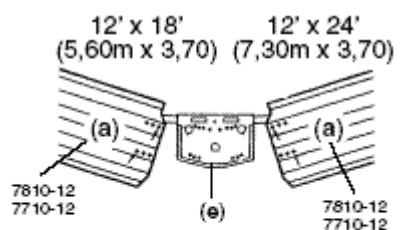

41. Installer le revêtement résine (f) entre les margelles pour cacher le raccord du haut.

39. Les grandes margelles se placent sur la partie ovale du bassin. Les fixer à l'aide des vis auto-taraudeuses sur le raccord du haut (e).

40. Les petites margelles se placent sur la partie droite entre les jambes de force avec les vis auto-taraudeuses sur le raccord du haut (k).
Mettre 2 vis de chaque coté à chaque margelle.

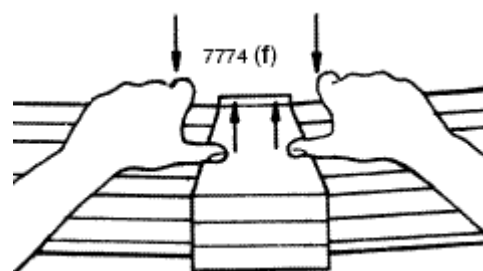

42. Les revêtements (e) doivent se clipser sur les margelles par dessus les poteaux verticaux (b). Clipser d'abord le revêtement sur l'intérieur de la margelle, puis rabattre de façon à ce

que les encoches prennent bien la margelle.

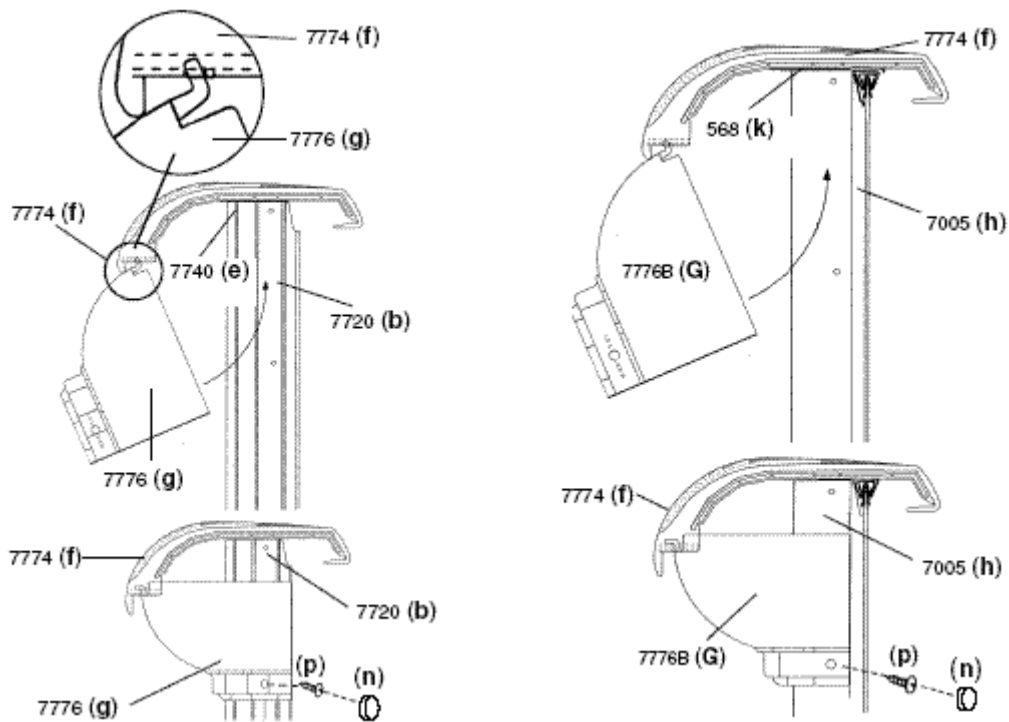

43. Installer les rallonges de revêtements comme indiqué sur le schéma ci-dessus avec les vis auto-taraudeuses or (p) .

Il y a 2 modèles de rallonge :

- 1 modèle pour la partie droite (G) .
- 1 modèle pour la partie ovale (g) .

Fixer les rallonges de revêtement ovale (g) sur les revêtements qui sont posés sur un poteau vertical (b) .

Fixer les rallonges de revêtement (G) sur les revêtements qui sont posés sur un arc boutant (k) .

Puis mettre les caches vis (n) sur les vis or .

ETAPE 5 : Branchement des pièces à sceller et préparation de la filtration.

Pour l'installation de la filtration, veuillez consulter la notice de la platine de filtration SOURCE BLEUE qui se trouve avec la platine.



78.

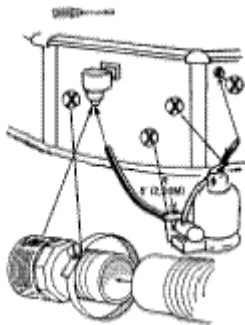

44. Avant d'installer le skimmer et la buse de refoulement, monter le niveau de l'eau jusqu'au-dessous de ces pièces à sceller pour bien tendre le liner.

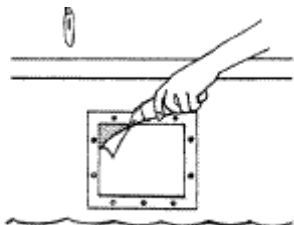

46. Découper la partie intérieure de la bride du skimmer à l'aide d'un cutter. Placer la buse de refoulement. Mettre un joint devant le liner et l'autre à l'extérieur contre la paroi. Serrer la bride à la buse afin de compresser les 2 joints. Mettre du téflon sur chaque raccord tournant.

45. Placer le joint du skimmer sur la paroi et installer celui-ci de l'extérieur de la piscine. Installer le skimmer en vissant la bride faciale. Bien visser afin de compresser le joint et éviter les fuites.

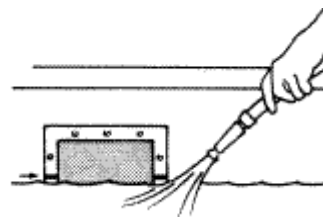

47. Remplir le bassin une fois que la platine de filtration est parfaitement branchée. L'eau doit atteindre la moitié du skimmer. (entre le deux vis de la hauteur)

Guide d'entretien et d'utilisation

Le non respect des consignes d'entretien peut engendrer des risques graves pour la santé, notamment celle des enfants.

I) Le système de filtration

Nota : Contrôlez régulièrement le niveau d'eau du bassin : 2/3 de la sortie du skimmer.

1) La pré-filtration

Elle consiste à dégrossir le travail afin d'avoir à intervenir le moins possible sur le filtre pour le nettoyer, une bonne pré-filtration ralentit la saturation du filtre.

La pré-filtration se fait à l'aide de plusieurs accessoires :

- 1- L'épuisette
- 2- Le panier du skimmer
- 3- Le panier du préfiltre de la pompe

N'oubliez pas que plus le système filtration sera efficace, moins on utilisera de produits stérilisant dans la piscine.

- Les paniers des skimmers doivent être vidés et nettoyés le plus souvent possible.
- Le panier du pré filtre doit également être vidé et nettoyé régulièrement.

2) La filtration

Type : Filtre à Sable.

Pour la mise en service de la filtration et toutes les consignes, veuillez vous référer à la notice d'utilisation de la platine de filtration.

Durant la saison d'utilisation, la filtration doit obligatoirement être mise en service chaque jour et suffisamment longtemps pour assurer au moins un renouvellement complet du volume d'eau. La durée de filtration dépendra de la fréquentation et de la température de l'eau (2 à 12 heures par jour).

Le filtre doit être nettoyé et décolmaté régulièrement.

II) Le traitement de l'eau

1) Définitions

Régulation du pH :

La régulation du pH optimise l'efficacité de vos traitements. Pour être dans la fourchette conseillée, le pH de votre eau doit être compris entre 7.0 et 7.4. Contrôler régulièrement le pH en utilisant une trousse d'analyse (réactifs liquides, pastilles, bandelettes, etc) et ajuster si nécessaire avec des produits adaptés.

La chloration choc :

Elle détruit les champignons, bactéries et autres micro-organismes. Une chloration choc est nécessaire en cas d'utilisation intensive de votre piscine ou en cas d'orages et de très fortes chaleurs.

Attention : Respecter les consignes d'utilisations du produit

La chloration permanente :

Elle désinfecte votre eau de manière continue et préventive.

Détartrant filtre :

A la mise en route de la filtration au printemps (ou à l'hivernage car la charge filtrante doit passer l'hiver au sec de manière propre), le détartrant se met dans le sable du filtre.

Nettoyant ligne d'eau (dégraissant ou détartrant)

Il sert à nettoyer la ligne d'eau à l'aide d'une brosse. Le produit éliminera les corps gras, s'emploie sur les liners et les coques polyester.

Utilisation : à la mise en route et en fin de saison

Traitement anti-algues :

Ce traitement prévient l'apparition d'algues et de micro-organismes; il peut également avoir une action curative en cas de présence très importante d'algues.

Traitement floculant ou clarifiant :

La floculation permet d'obtenir rapidement une eau claire et limpide. Effectuée dans le filtre, elle augmente la finesse de filtration. Effectuée dans le bassin, elle lie entre elles les particules qui ne peuvent être filtrées individuellement.

2) Les Etapes du traitement de l'eau

→ La mise en eau

Lors de la première mise en eau de votre piscine, suivez les étapes suivantes :

- Contrôlez et ajustez le pH
- Procédez à une chloration choc et faites fonctionner votre filtration 24 h minimum
- Effectuer une chloration permanente
- Contrôler une fois par semaine le pH et ajustez si nécessaire

- Vérifiez régulièrement le taux de chlore et effectuez une chloration choc si nécessaire

→ La maintenance

Pour une maintenance efficace de votre piscine, suivez les étapes suivantes :

- Procédez à une chloration choc : après de fortes fréquentations, de fortes chaleurs ou des orages ; ou en moyenne toutes les 3 semaines en saison (contrôlez et ajustez au préalable le pH si nécessaire).
- Procédez une fois par semaine à un traitement anti-algues préventif.
- Utilisez des chaussettes floculantes ou du clarifiant pastilles- en floculation continue sur le filtre- pour améliorer la finesse de la filtration
- En fin de saison, utilisez un produit d'hivernage pour diminuer la formation d'algues et les dépôts calcaires. Utilisez également un détartrant filtre
- Utilisez une bâche de protection et des flotteurs d'hivernage pour protéger le bassin en cas de gel.

N'oubliez pas d'entretenir régulièrement votre bassin et de suivre nos conseils d'entretien.

3) Précautions d'emploi des produits d'entretien

- Lavez vous soigneusement les mains après chaque utilisation
- Ne mélangez jamais deux produits chimiques dans leur état concentré
- Ne mélangez jamais de produits provenant d'anciens et de nouveaux contenants
- Ne traitez jamais l'eau en présence des baigneurs
- Il faut remplacer chaque année les produits utilisés pour faire les analyses
- Ajoutez toujours le produit dans l'eau ; ne mettez jamais l'eau dans le produit
- Ne respirez pas la poussière ni les fumées dégagées par les produits chimiques.
- Nettoyez sans tarder, avec de l'eau, toute éclaboussure sur votre peau
- Avant utilisation, lisez et suivez soigneusement les instructions précisées sur les produits.

4) Précaution de stockage des produits d'entretien

- Conservez les produits hors de portée des enfants
- Conservez les produits à l'abri de l'humidité, dans un endroit frais et bien aéré
- Ne pas exposer directement au soleil
- N'empilez pas les différents produits les uns sur les autres
- Ne rangez pas les produits près d'une source de chaleur
- Séparez les produits acides des autres produits chimiques, et les liquides des solides. En règle générale, renseignez-vous auprès de votre fournisseur quant aux incompatibilités de stockage.
- Ne rangez pas les produits chimiques de votre piscine là où il y a un risque de mélange avec d'autres produits inflammables. Un mélange de produits chimiques pour la piscine avec un engrais peut causer un incendie ou une explosion.

III) Conseils pour hiverner un bassin

Il ne faut jamais vider totalement une piscine car cela va engendrer :

- un risque de fissures (pression extérieure)
- un risque de voilement
- un vieillissement accéléré
- un risque de blessure corporelle dans le cas où la paroi se fissure au moment où la personne se trouve aux abords du bassin
- un risque de plissement du liner

1) Voici les principales recommandations pour bien hiverner votre bassin :

- Assurez vous de la propreté du bassin
- Ramenez le pH à 7
- Introduisez les produits d'hivernage
- Mettez la vanne en position « circulation »
- Baissez le niveau de l'eau en dessous des pièces à sceller en position contre lavage, ainsi l'eau évacuée nettoie le filtre à sable
- Mettez les dispositifs anti-gel du skimmer
- Utilisez une bâche de protection et des flotteurs d'hivernage pour protéger le bassin en cas de gel.

2) Hivernage de la platine (cf notice platine de filtration)

Il est recommandé de vidanger le filtre et la pompe lors de l'hivernage de la piscine.

- Débranchez l'alimentation électrique de la platine
- Isolez la platine du bassin en fermant les vannes
- Enlevez la vanne multivoie du filtre
- Dévissez le bouchon de vidange pour vidanger la cuve. Attention, il est impératif de créer un entrée d'air sur le dessus de la cuve
- Enlevez le couvercle de la pompe, videz le panier pré filtre et dévissez le bouchon de purge de la pompe
- Mettez la platine, ou au moins la partie « pompe » à l'abri du gel

3) Remontage/démontage du bassin

Nous vous conseillons de ne pas démonter le bassin. Si c'est le cas, le remonter dans la journée (risque de rétractation du liner).

IV) Avertissements

- Il est nécessaire de vérifier la boulonnerie et la visserie
- Ne pas laisser une piscine hors-sol à l'extérieur, vide (même si à l'intérieur)
- L'échelle ne doit pas être utilisée à d'autres fins que sa fonction première
- Ne pas plonger et ne pas marcher sur la margelle

V) Consignes générales de sécurité

- La sécurité de vos enfants ne dépend que de vous ! Le risque est maximum lorsque les enfants ont moins de 5 ans. L'accident n'arrive pas qu'aux autres ! Soyez prêt à y faire face !
- Toutes les filtrations suivent la norme d'installation NF C15-100 stipulant que tout appareil électrique situé à moins de 3.50 m du bassin et librement accessible doit être alimenté en très basse tension 12 V. Tout appareil électrique alimenté en 220 V doit être situé au moins à 3.50 M du bord du bassin. Demander l'avis du fabricant pour toute modification d'un ou plusieurs éléments du système de filtration.
- Surveillez et agissez :
 - la surveillance des enfants doit être rapprochée et constante ;
 - désignez un seul responsable de la sécurité ;
 - renforcez la surveillance lorsqu'il y a plusieurs utilisateurs dans la piscine ;
 - imposez un équipement personnel de flottaison (personne ne sachant pas nager) ;
 - apprenez à nager à vos enfants dès que possible ;
 - mouillez nuque, bras et jambes avant d'entrer dans l'eau ;
 - apprenez les gestes qui sauvent et surtout ceux spécifiques aux enfants
 - interdisez le plongeon ou les sauts en présence de jeunes enfants ;
 - interdisez la course et les jeux vifs aux abords de la piscine ;
 - n'autorisez pas l'accès à la piscine sans gilet ou brassière pour un enfant ne sachant pas bien nager et non accompagné dans l'eau ;
 - ne laissez pas de jouets à proximité et dans le bassin qui n'est pas surveillé ;
 - maintenez en permanence une eau limpide et saine ;
 - stockez les produits de traitement d'eau hors de la portée des enfants ;
- prévoyez :
 - téléphone accessible près du bassin pour ne pas laisser vos enfants sans surveillance quand vous téléphonez ;
 - bouée et perche à proximité du bassin ;
- par ailleurs, certains équipements peuvent contribuer à la sécurité :
 - barrière de protection dont le portail sera constamment maintenu fermé (par exemple une haie ne peut être considérée comme une barrière); conforme à la norme P 90-306
 - couverture de protection manuelle ou automatique correctement mise en place et fixée ; conforme à la norme P 90-308
 - détecteur électronique de passage ou de chute, en service et opérationnel (mais ils ne remplacent en aucun cas une surveillance rapprochée); conforme à la norme P 90-307

- en cas d'accident :
 - sortez l'enfant de l'eau le plus rapidement possible ;
 - appelez immédiatement du secours et suivez les conseils qui vous seront donnés ;
 - remplacez les habits mouillés par des couvertures chaudes ;
- mémorisez et affichez près de la piscine les numéros des premiers secours :
 - Pompiers : 18 (pour la France)
 - SAMU : 15 (pour la France)
 - Centre antipoison.